

POMPE A CAVITE PROGRESSIVE POUR LE TRANSPORT DE MARC FERMENTE

Modèles

- DMN60
- DMN80

Description Technique

Pompe auto-amorçante à cavité progressive pour le transport de marc fermenté.

Le groupe de pompage est composé par un rotor en acier inoxydable et par un stator en caoutchouc apte au contact alimentaire. Le rotor est composé par une vis à un principe avec filet rond qui tourne dans le stator lequel est une spirale femelle à deux principes. Les deux pièces composent des cavités qui représentent les chambres convoyeuses du liquide. Grâce à ces caractéristiques, la pompe DMN réduit le stress sur les parties solides du produit pompé.

Caractéristiques

- Pompe installée sur chariot avec 4 roues.
- Trémie équipée de deuxième vis.
- Tableau électrique.
- Dispositif de sécurité qui arrête la pompe en cas d'absence du produit dans le but de ne pas bruler le stator.
- Grille de protection de sécurité sur la trémie.

Plan

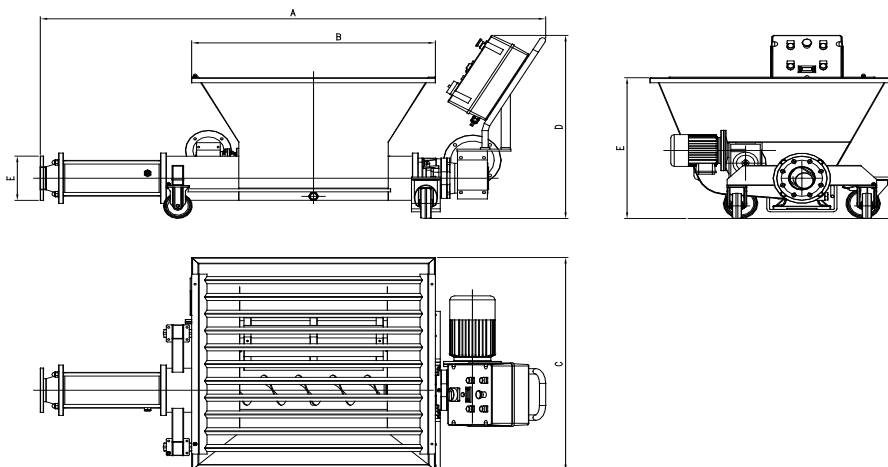

DONNÉES TECHNIQUES	DMN 60	DMN 80
A (mm)	2.200	2.135
B (mm)	910	950
C (mm)	1.060	1.060
D (mm)	1.060	1.060
E (mm)	1.980	2.115
F (mm)	1.060	1.060
G (mm)	700	700
H (mm)	650	750
DN	100	125
Puissance installée (kW)	4,75	8,25
Débit (m3/h)	14	29